

INSTRUMENTENTAFEL UND ANZEIGEINSTRUMENTE

INHALTSVERZEICHNIS

	Seite	Seite
AUS- UND EINBAU SCHALTER DER LEUCHTWEITENREGULIERUNG	1	SCHALTER DER NEBELSCHLUSSLEUCHE 2

AUS- UND EINBAU SCHALTER DER LEUCHTWEITENREGULIERUNG

AUSBAU

VORSICHT! BEI FAHRZEUGEN MIT AIRBAGSYSTEM VOR ARBEITEN AN BAUTEILEN DES LENKRADS, DER LENKSÄULE ODER DER INSTRUMENTENTAFEL ERST DIE SICHERHEITSHINWEISE IN KAPITEL 8M, "INSASSEN-RÜCKHALTESYSTEME", LESEN. WERDEN DIESE HINWEISE NICHT BEACHTET, SO BESTEHT VERLETZUNGSGEFAHR AUFGRUND EINES VERSEHENTLICH AUFGEBLASSENEN AIRBAGS.

- (1) Batterie-Minuskabel (-) abklemmen.
- (2) Die verstellbare Lenksäule in die unterste Stellung bringen.
- (3) Mit einem Hartkunststoffstab oder einem ähnlichen, geeigneten Werkzeug mit breiter, flacher Klinge die vier Ecken der Abdeckung des Kombiinstrumentes jeweils so weit von der Instrumententafel abhebeln, daß die vier Halteclips freiliegen.
- (4) Hinter die Abdeckung des Kombiinstrumentes greifen und den Steckverbinder vom Schalter der Leuchtweitenregulierung abziehen.
- (5) Abdeckung des Kombiinstrumentes aus dem Fahrzeug nehmen, die Haltetaschen des Schalters niederdrücken und den Schalter von der Abdeckung abnehmen.

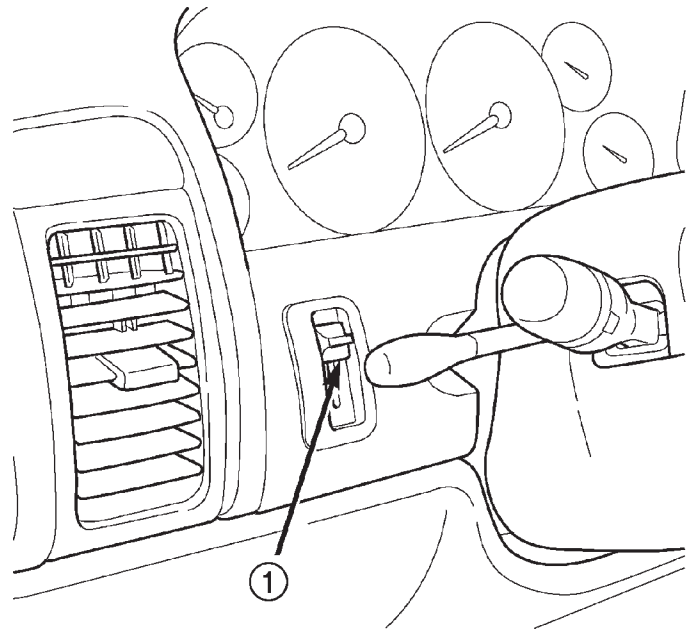

80bc4e81

Abb. 1 Lage des Schalters der Leuchtweitenregulierung

1 – SCHALTER/LEUCHTWEITENREGULIERUNG

AUS- UND EINBAU (Fortsetzung)

EINBAU

(1) Steckverbinder des Schalters der Leuchtweitenregulierung durch die Öffnung in der Abdeckung des Kombiinstruments stecken.

(2) Abdeckung des Kombiinstruments an der Instrumententafel anbauen.

(3) Steckverbinder am Schalter der Leuchtweitenregulierung anschließen.

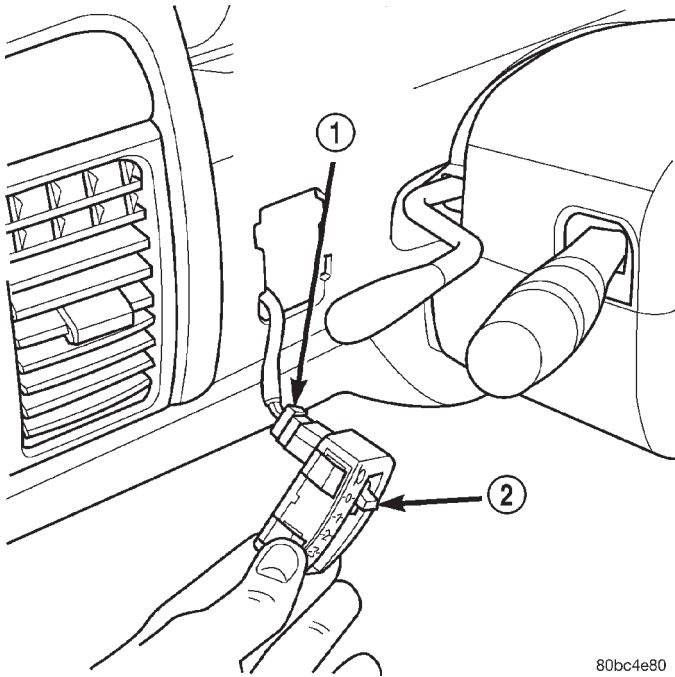

80bc4e80

Abb. 2 Schalter der Leuchtweitenregulierung einbauen

- 1 – STECKVERBINDER, SCHALTER/LEUCHTWEITENREGULIERUNG
- 2 – SCHALTER/LEUCHTWEITENREGULIERUNG

- (4) Schalter auf korrekte Funktion überprüfen.
- (5) Den Schalter in gerader Richtung in die Abdeckung des Kombiinstruments schieben, bis die Halteklappen korrekt einrasten.

SCHALTER DER NEBELSCHLUSSLEUCHE

VORSICHT! BEI FAHRZEUGEN MIT AIRBAGSYSTEM VOR ARBEITEN AN BAUTEILEN DES LENKRADS, DER LENKSÄULE ODER DER INSTRUMENTENTAFEL ERST DIE SICHERHEITSHINWEISE IN KAPITEL 8M, "INSASSEN-RÜCKHALTESYSTEME", LESEN. WERDEN DIESE HINWEISE NICHT BEACHTET, SO BESTEHT VERLETZUNGSGEFAHR AUFGRUND EINES VERSEHENTLICH AUFGEBLASENEN AIRBAGS.

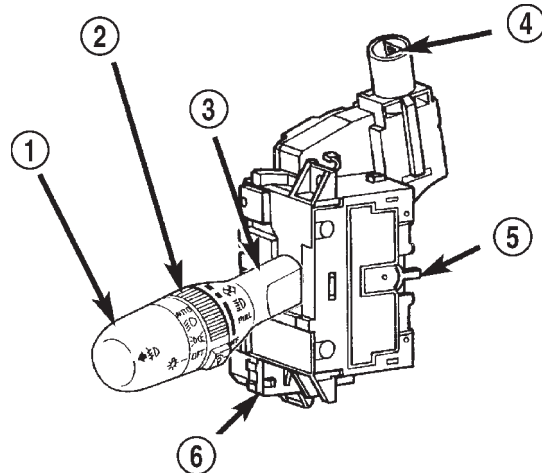

80ba77c5

Abb. 3 Linker Kombischalter

- 1 – BEDIENELEMENT/AUSSENLEUCHTEN
- 2 – BEDIENELEMENT/INNENRAUMLEUCHTEN
- 3 – LENKSTOCKHEBEL
- 4 – WARNBLINKTASTE
- 5 – RÜCKSTELLKLAUE
- 6 – KOMBISCHALTER LINKS

Näheres zum Aus- und Einbau des Schalters der Nebelschlußleuchte siehe Abschnitt zum Ausbau des Blinkerschalters in Kapitel 8J, "Blinker und Warnblinkanlage".