

# RAHMEN UND STOSSFÄNGER

## RAHMEN

### INHALTSVERZEICHNIS

Seite

#### FUNKTIONSBESCHREIBUNG

ABSCHLEPPÖSEN ..... 1

#### FUNKTIONSBESCHREIBUNG

##### ABSCHLEPPÖSEN

Falls Ihr Fahrzeug mit Abschleppösen ausgestattet ist, befindet sich jeweils eine Öse vorn und eine hinten am Fahrzeug.

Die vordere Abschleppöse ist ausschließlich für das Abschleppen des Fahrzeugs zu verwenden.

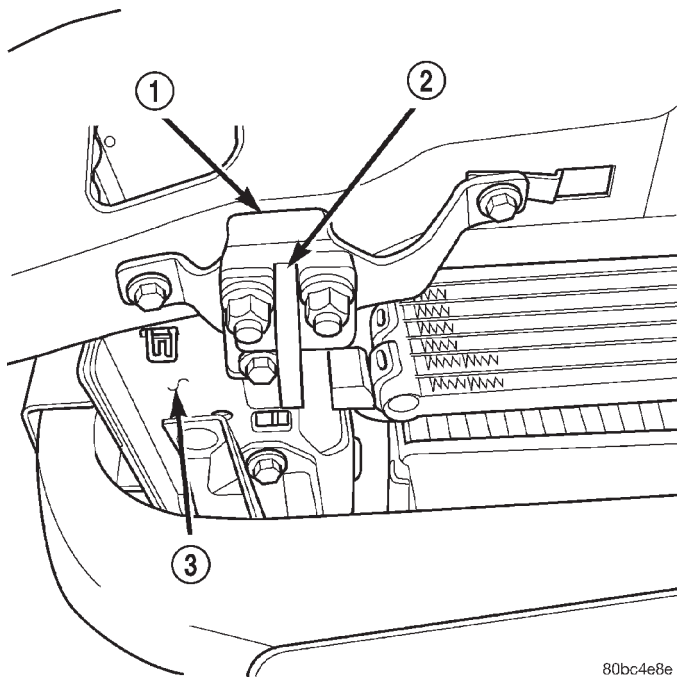

**Abb. 1 Abschleppöse vorn**

- 1 - HALTERUNG/ABSCHLEPPÖSE
- 2 - ABSCHLEPPÖSE VORN
- 3 - FAHRZEUG-UNTERBODEN/RECHTE SEITE

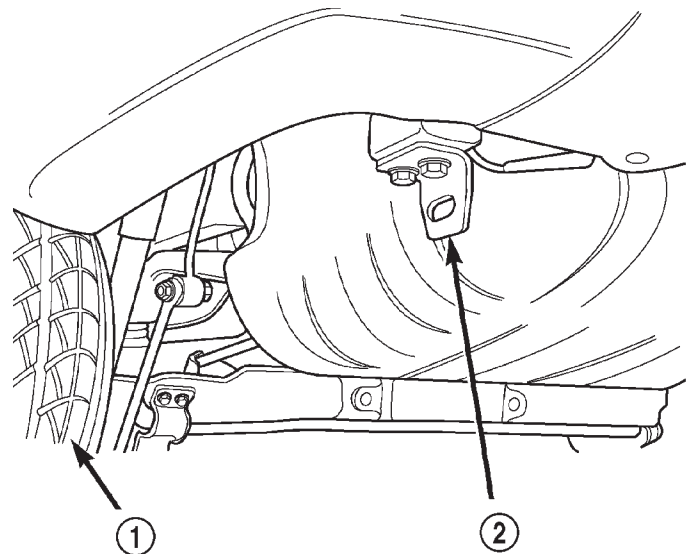

80bc4e8f

**Abb. 2 Abschleppöse hinten**

- 1 - HINTERRAD LINKS
- 2 - ABSCHLEPPÖSE HINTEN

**ACHTUNG!** Die Abschleppösen sind nur für Notfälle gedacht, um ein liegendegebliebenes Fahrzeug zu bergen. Die Abschleppösen keinesfalls dazu verwenden, um das Fahrzeug an einen Laster anzuhängen und so abzuschleppen oder es über Landstraße oder Autobahn abzuschleppen. Dies kann zu Beschädigungen an Ihrem Fahrzeug führen.

**VORSICHT!** Beim Abschleppen des Fahrzeugs ist ein ausreichender Sicherheitsabstand zu wahren. Unter Umständen können Haltebänder und Ketten reißen und zu ernsthaften Verletzungen führen.

